

# FR410

Acesso por Reconhecimento Facial  
Terminal de Controle

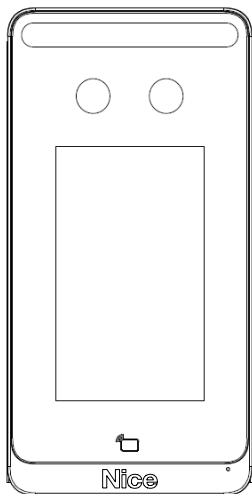

**GUIA RÁPIDO**

**PT** - Instruções e avisos de segurança para instalação, uso e termo de garantia.

**Aviso:** Siga todas as instruções de segurança e instalação corretamente para evitar ferimentos graves. A instalação deverá ser feita por um profissional, procure um distribuidor.

**Nice**

# ÍNDICE

01 - LISTA DA EMBALAGEM .....	3
02 - VISÃO GERAL DO PRODUTO .....	3
02.1 - ASPECTO E DIMENSÃO .....	3
02.2 - DESCRIÇÃO DA ESTRUTURA .....	4
03 - INSTALAÇÃO DO DISPOSITIVO .....	5
03.1 - AMBIENTE DE INSTALAÇÃO .....	5
03.2 - PREPARAÇÃO DAS FERRAMENTAS .....	5
03.3 - CABEAMENTO DO DISPOSITIVO .....	5
03.3.1 - INTEGRAÇÃO DO CABEAMENTO .....	5
03.3.2 - DESCRIÇÃO DO CABEAMENTO .....	5
03.4 - ETAPAS DA INSTALAÇÃO .....	7
03.4.1 - COM CAIXA DE PASSAGEM DE 86 X 86 MM .....	7
03.4.2 - COM CAIXA DE PASSAGEM DE 86 X 86 MM .....	9
04 - INICIALIZAÇÃO DO DISPOSITIVO .....	10
05 - ACESSO AO WEB SERVER .....	11
06 - GESTÃO DE PESSOAL .....	11
06.1 - GESTÃO DE PESSOAL NA INTERFACE WEB .....	11
06.2 - GESTÃO DE PESSOAL NO VISOR .....	12
07 - ANEXO .....	12
07.1 - PRECAUÇÕES DE RECONHECIMENTO FACIAL .....	12
07.1.1 - REQUISITOS PARA CAPTURA DE FOTOS DE FACES .....	12
07.1.2 - POSIÇÃO PARA A CORRESPONDÊNCIA DAS FACES .....	13
07.1.3 - POSTURA PARA A CORRESPONDÊNCIA DAS FACES .....	14
08 - HOMOLOGAÇÃO DO PRODUTO .....	15
09 - TERMO DE GARANTIA .....	15
10 - SUPORTE AO CLIENTE .....	17

## 01 - LISTA DA EMBALAGEM

Nº	NOME	QUANT.	UNIDADE
1	Terminal de controle de acesso	1	Peça
2	Parafusos	2	Conj.
3	Suporte	1	Peça
4	Adesivo de instalação	1	Peça
5	Cabo de 20 pinos	1	Peça
6	Cabo de energia de 2 pontos	1	Peça
7	Manual do usuário	1	Peça

## 02 - VISÃO GERAL DO PRODUTO

### 02.1 - ASPECTO E DIMENSÃO

A figura abaixo mostra a dimensão do dispositivo.

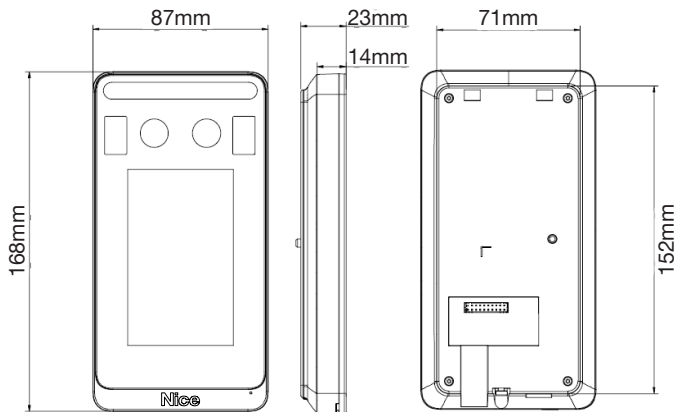

## 02.2 - DESCRIÇÃO DA ESTRUTURA

A figura abaixo mostra a estrutura do dispositivo.

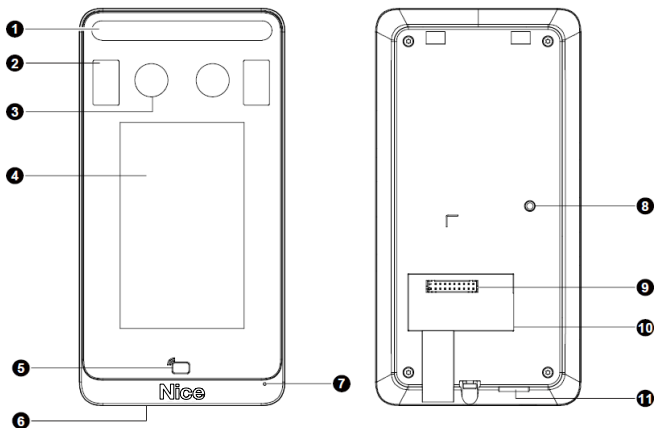

1	Lâmpada de iluminação suplementar
2	Iluminador infravermelho
3	Câmeras
4	Visor
5	Área de leitura do cartão
6	Botão de reinício
7	Microfone
8	Botão à prova de violação
9	Interface de 20 pinos
10	Interface de rede
11	Alto-falante

### 03.1 - AMBIENTE DE INSTALAÇÃO

Tente evitar luz direta intensa e ambientes com luz de fundo intensa ao instalar o dispositivo.

### 03.2 - PREPARAÇÃO DAS FERRAMENTAS

- Chave de fenda / Phillips
- Pulseira antiestática ou luvas antiestáticas
- Furadeira
- Trena
- Marcador
- Bastante borracha de silicone
- Pistola de silicone

### 03.3 - CABEAMENTO DO DISPOSITIVO

#### 03.3.1 - INTEGRAÇÃO DO CABEAMENTO

Antes de instalar o terminal de controle de acesso, planeje o layout dos cabos, conforme a necessidade. O número de cabos depende das condições reais da ligação em rede. Para mais detalhes, veja Descrição do Cabeamento.

#### 03.3.2 - DESCRIÇÃO DO CABEAMENTO

As figuras a seguir mostram o cabeamento entre o terminal de controle de acesso e diferentes dispositivos. Para o terminal de cabeamento de cada dispositivo, consulte o manual de operação do dispositivo ou contate os fabricantes relacionados.

**NOTA:** Nos diagramas do esquema de cabeamento, os dispositivos de entrada e saída são definidos conforme a seguir:

- Dispositivos de entrada são aqueles que enviam sinais ao terminal de controle de acesso.
- Dispositivos de saída são aqueles que recebem sinais de saída do terminal de controle de acesso.

Figura 3-1 Cabeamento da interface de 20 pinos (sem Módulo de Segurança).

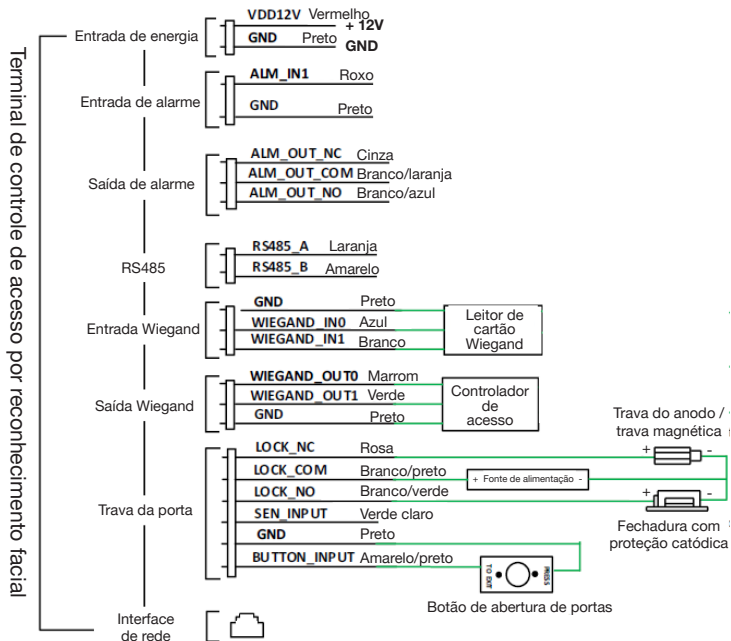

## 03.4 - ETAPAS DA INSTALAÇÃO

### 03.4.1 - COM CAIXA DE PASSAGEM DE 86 X 86 MM

1 - Determine a posição da caixa de passagem de 86 x 86 mm de montagem em parede. Este modo de instalação embute uma caixa de ligação de 86 x 86 mm previamente ou um furo é feito na parede para embutir a caixa.

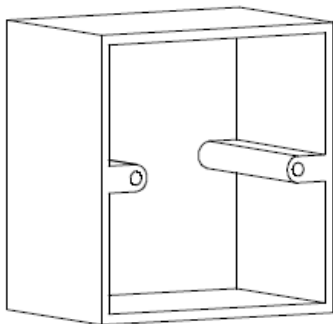

**NOTA:** Existem dois furos de instalação na caixa de passagem. Eles podem ficar paralelo ao chão ou na vertical em relação ao chão. Eles precisam ser direcionados para furos intermediários no suporte durante a instalação real.

2 - Alinhe o adesivo de instalação com a caixa de passagem e alinhe os dois furos B com os dois furos de instalação na caixa. Determine as posições dos furos de instalação na parede, com base nos dois furos A.

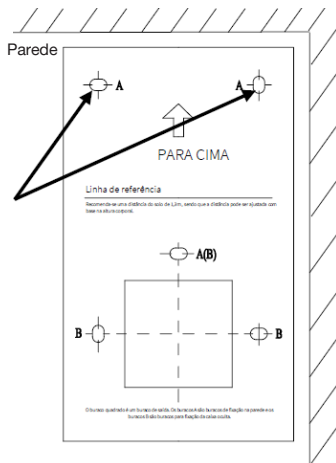

Determine as posições dos furos de instalação na parede, com base nos dois furos A.

**3** - Use uma furadeira para fazer dois furos de 30 mm de profundidade e 6 mm a 6,5 mm de diâmetro na parede.

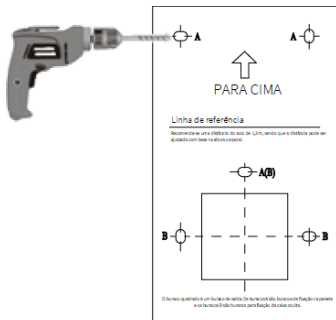

**CUIDADO!** Evite fios embutidos na parede ao fazer os furos!

**4** - Insira buchas de expansão dentro dos dois furos de instalação na parede.

**5** - Alinhe os furos no suporte com furos de instalação na parede e na caixa de passagem e use a chave de fenda / Phillips para apertar os parafusos no sentido horário para prender o suporte.

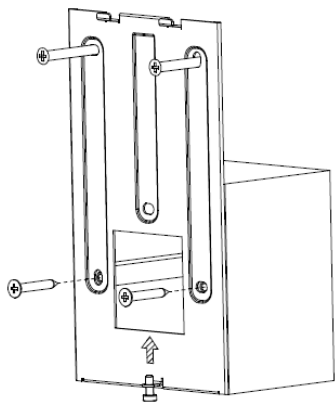

**6** - Prenda o terminal de controle de acesso ao gancho do suporte.

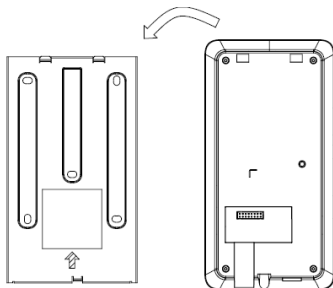



7 - Na parte inferior do dispositivo, use a chave inglesa para apertar os parafusos de fixação no sentido horário.

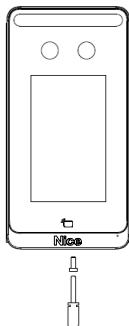

### 03.4.2 - COM CAIXA DE PASSAGEM DE 86 X 86 MM

1 - Determine a posição dos furos de instalação na parede, com base na linha de referência e no furo A no adesivo de instalação.

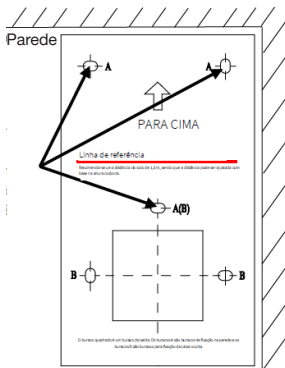

Use o furo A para determinar os furos de instalação.

2 - Use uma furadeira para fazer três furos de 30 mm de profundidade e 6 mm a 6,5 mm de diâmetro na parede.

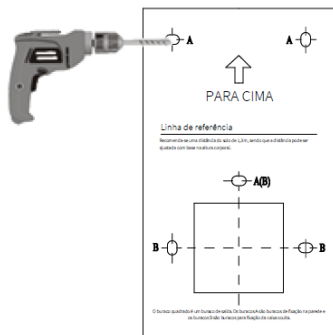

**CUIDADO!** Evite fios embutidos na parede ao fazer os furos!

**3** - Insira cavilhas de expansão dentro dos três furos de instalação na parede.

**4** - Prenda o suporte na parede com seus furos alinhados aos furos de instalação, e depois gire os parafusos em sentido horário usando a chave de fenda / Phillips para prender o suporte.

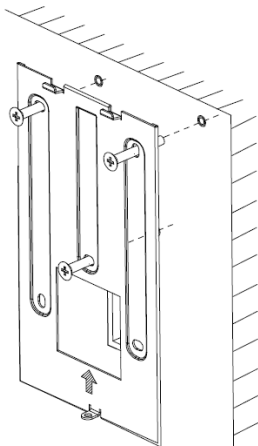

**5** - Consulte a etapa 6-7, na seção “Com caixa de passagem de 86 x 86 mm”, para concluir a instalação.

## 04 - INICIALIZAÇÃO DO DISPOSITIVO

Depois de instalar corretamente o dispositivo, conecte uma extremidade do adaptador de energia (adquirido ou preparado) à fonte de alimentação e a outra extremidade à interface de energia do terminal de controle de acesso, e depois inicie o dispositivo. O visor do monitor externo é ligado e acende, e a imagem ao vivo é exibida na tela, indicando que o dispositivo foi iniciado com sucesso.

## 05 - ACESSO AO WEB SERVER

Você pode acessar o web server embarcado no terminal de controle de acesso paragerenciar e manter o dispositivo. Para operações detalhadas, consulte o manual completo disponibilizado no site da Nice.

**1** - No PC do cliente, abra o Internet Explorer (IE9, superior ou Microsoft Edge em modo IE), insira o endereço IP do dispositivo 192.168.1.13 na barra de endereço e pressione **Enter**.

**2** - Na caixa de diálogo de acesso, insira o nome de usuário (**admin** por padrão) e a senha (**123456** por padrão), e clique em Login para acessar a página.

### NOTAS:

- O DHCP está habilitado por padrão. Se um servidor DHCP for usado no ambiente de rede, um endereço IP pode ser dinamicamente atribuído ao dispositivo. Faça o login com o endereço IP real.

- No primeiro acesso, o sistema solicitará que você instale um plugin. Feche todos os navegadores ao instalar o plugin. Siga as instruções na página para concluir a instalação do plugin, e em seguida reinicie o Internet Explorer para acessar o sistema.

- Recomendamos alterar a senha alterar a senha de ativação na tela do terminal após ligar o terminal pela primeira vez. Recomenda se fortemente que você defina uma senha forte de pelo menos nove caracteres, incluindo dígitos, letras e caracteres especiais.

- Após alterar a senha, use a nova senha para acessar a interface web.

## 06 - GESTÃO DE PESSOAL

### 06.1 - GESTÃO DE PESSOAL NA INTERFACE WEB

Na interface web, é possível adicionar pessoas (uma a uma ou em lotes), modificar informações de pessoas, ou excluir pessoas (uma a uma ou todas juntas). As operações detalhadas são descritas da seguinte maneira:

**1** - Acesse o web server.

**2** - Selecione **Setup > Intelligent > Face Library** para acessar a interface **Face Library**, onde você pode gerir informações de pessoal. Para operações detalhadas, consulte o manual completo disponibilizado no site da Nice.

## **06.2 - GESTÃO DE PESSOAL NO VISOR**

**1** - Toque e mantenha pressionada a interface principal do terminal de controle de acesso por reconhecimento facial (por mais de 3 s).

**2** - Na interface exibida de entrada de senha, insira a senha de ativação correta para acessar a interface **Activation Config**.

**3** - Na interface **Activation Config**, clique em **User Management**. Na interface **User Management** exibida, insira as informações de pessoal. Para operações detalhadas, consulte o manual completo disponibilizado no site da Nice

## **07 - ANEXO**

### **07.1 - PRECAUÇÕES DE RECONHECIMENTO FACIAL**

#### **07.1.1 - REQUISITOS PARA CAPTURA DE FOTOS DE FACES**

- Requisito geral: foto de rosto inteiro com a cabeça descoberta, de frente para a câmera.
- Requisito de amplitude: A foto deve mostrar o contorno de ambas as orelhas e cobrir a área da parte superior da cabeça (incluindo o cabelo) à parte inferior do pescoço da pessoa.
- Requisito de cor: foto true color.
- Requisito de maquiagem: Não deve haver qualquer cor de cosmético que afete a verdadeira aparência durante a captura, como maquiagem nos olhos e nos cílios.
- Requisito de fundo: Fundo de cor branca, azul ou outra cor pura é aceitável.
- Requisito de iluminação: Uma iluminação adequada é necessária durante a captura. Fotos muito escuras, muito claras, e fotos de rostos com pontos claros e escuros devem ser evitadas.

## 07.1.2 - POSIÇÃO PARA A CORRESPONDÊNCIA DAS FACES

A figura abaixo mostra a posição correta para a correspondência das faces.

Figura 7-1 Posição para a Correspondência das Faces

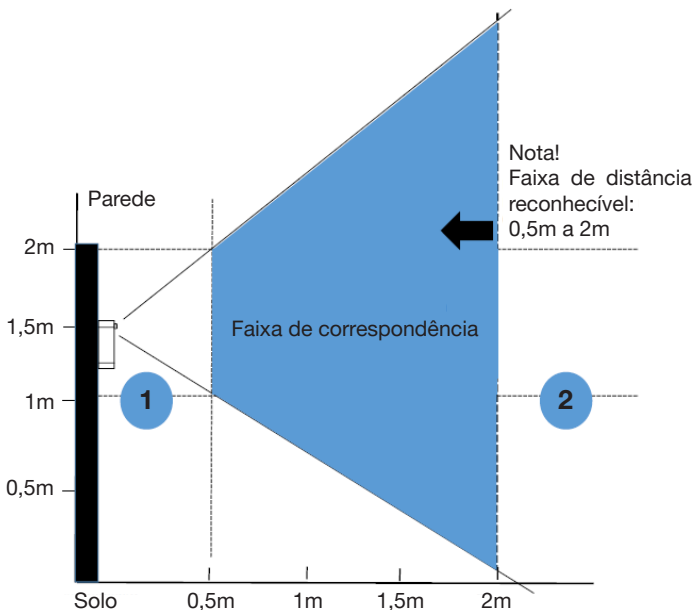

### NOTA!

A posição para a correspondência das faces deve ficar dentro da área reconhecível exibida na figura. Se a correspondência das faces falhar na área 1 exibida na figura, mova para trás. Se a correspondência das faces falhar na área 2 exibida na figura, mova para frente.

## 07.1.3 - POSTURA PARA A CORRESPONDÊNCIA DAS FACES

### 1 - EXPRESSÃO FACIAL

Para garantir precisão na correspondência das faces, mantenha a expressão natural durante a correspondência (conforme mostrado na figura abaixo).

Figura 7-2 Expressão Correta



### 2 - POSTURA FACIAL

Para garantir precisão na correspondência das faces, mantenha o rosto de frente para a janela de reconhecimento durante a correspondência. Evite deixar a cabeça para o lado, na lateral, muito para cima, muito para baixo e outras posturas incorretas.

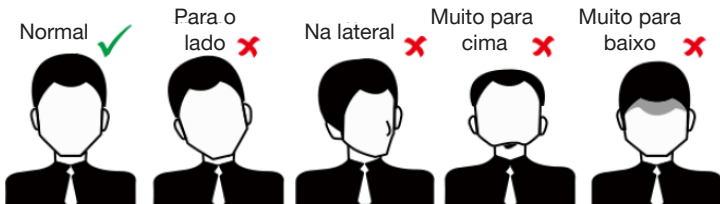

## 08 - HOMOLOGAÇÃO DO PRODUTO

**Resolução nº 680** - “Este equipamento não tem direito à proteção contra interferência prejudicial e não pode causar interferência em sistemas devidamente autorizados”.

### **Modelo FR410**

Nice Brasil Indústria e Comércio de  
Eletrônicos e Automação Ltda.  
Indústria Brasileira



Para mais informações, consulte o site da Anatel: [www.gov.br/anatel/pt-br/](http://www.gov.br/anatel/pt-br/)

## 09 - TERMO DE GARANTIA

Os produtos do segmento de Controle de acesso possuem garantia de todas as partes, peças e componentes contra eventuais defeitos de fabricação pelo prazo de 3 (três) meses (garantia legal) mais 9 (nove) meses de garantia adicional, comprovada mediante apresentação de nota fiscal de compra do produto pelo consumidor final.

Em caso de possível problema no produto, este deverá ser encaminhado à um distribuidor autorizado Nice Brasil para esta linha de produto, e se constatado defeito de fabricação, o reparo à critério da Nice Brasil, poderá incluir a substituição de peças ou placas por novas ou recondicionadas equivalentes. Este produto e as peças substituídas serão garantidos pelo restante do prazo original.

A garantia perderá totalmente sua validade se ocorrer qualquer das hipóteses a seguir:

- a) Não forem observadas as especificações técnicas do produto e recomendações do Manual de Instalação quanto às condições de aplicação e adequação do local para instalação, tais como tensão elétrica compatível com o produto, características de uso etc.
- b) Houver danos provocados por acessórios ou equipamentos acoplados ao produto que não sejam da linha de produtos do Grupo Nice Brasil;
- c) Tenha ocorrido mau uso, má conservação ou se o produto tiver sofrido

alterações ou modificações estéticas e/ou funcionais, bem como, se tiver sido realizado conserto por pessoas ou entidades não credenciadas pela Nice Brasil;

d) Quando os danos do produto forem oriundos de acidentes, sinistros, agentes da natureza (raios, inundações, desabamentos etc.), umidade, tensão na rede elétrica (sobre tensão provocada por acidentes ou flutuações excessivas da rede elétrica), influência de natureza química ou eletromagnética, decorrente do desgaste natural das partes, peças e componentes;

e) Quando houver falhas no funcionamento normal do produto decorrentes da falta de limpeza e excesso de resíduos, má conservação, bem como decorrentes da ação de animais (insetos, roedores ou animais domésticos), ou ainda, decorrentes da existência de objetos em seu interior, estranhos ao seu funcionamento e finalidade de utilização

f) Certificado de garantia ou número de série/lote forem rasurados ou apresentem sinais de adulteração.

g) O produto houver sido violado e ou peças não originais constatadas.

h) Quando não for apresentada a Nota fiscal de compra do produto.

i) Na eventualidade do Consumidor solicitar o atendimento domiciliar, deverá encaminhar-se ao Serviço Autorizado mais próximo para consulta da taxa de visita técnica. Caso seja constatada a necessidade da retirada do produto, as despesas decorrentes, transporte, segurança de ida e volta do produto, ficam sob a responsabilidade do Consumidor.

Caso não seja constatado defeito de fabricação, e sejam identificadas falhas provenientes de instalação ou usos inadequados, o consumidor deverá arcar com as despesas.

O transporte e a embalagem do produto ficam por conta e risco do comprador. Sendo estas as condições deste Termo de Garantia complementar, a Nice Brasil se reserva o direito de alterar as características gerais, técnicas e estéticas de seus produtos sem aviso prévio.

Nome do Comprador: \_\_\_\_\_

Assinatura do Comprador: \_\_\_\_\_

Nº da Nota Fiscal: \_\_\_\_\_

Data da Compra: \_\_\_\_\_

Modelo: \_\_\_\_\_

Lote: \_\_\_\_\_

Distribuidor: \_\_\_\_\_



## 10 - SUPORTE AO CLIENTE

Segunda à Quinta das 08:00 às 18:00

Sexta das 08:00 às 17:00

Telefones: +55 (11) 9 7594-3148 (WhatsApp)

+55 (11) 2823-8800 (Ramal 2001)

E-mail: [assistenciatecnica@niceforyou.com](mailto:assistenciatecnica@niceforyou.com)







Nice



[niceforyou.com/br](http://niceforyou.com/br)

ISO 9001:2015



Acompanhe no Facebook  
[/nicegroupbrasil](https://www.facebook.com/nicegroupbrasil)



Assista no YouTube  
[/nicebrasil](https://www.youtube.com/nicebrasil)



Siga no Instagram  
[@nicebrasiloficial](https://www.instagram.com/nicebrasiloficial)